

# SOLIDE COMPACT

- FI Asennusohjeet
- SV Monteringsanvisning
- EN Instruction for Installation
- DE Montageanleitung
- FR Instruction de montage
- RU Инструкция по монтажу



Rakennusohjeita ja tietoja kuormaan liittyvistä standardeista saat paikalliselta rakennusviranomaiselta (kunnan rakennustoimisto, kunnallisviranomaisen).

Saunan kokoamiseen/asentamiseen tarvitaan kaksi henkilöä ja seuraavat työkalut:

- Porakone/ruuvinväännin
- Sahoja
- Vasara
- Mittanauha
- Vesivaaka
- Puukko
- Tikkaat

Huomaathan, että puu on luonnonmateriaali, joka saattaa turvota, kutistua tai vääntyä kosteuden vaikutuksesta. Näin ollen saunan joidenkin osien asennukseen saatetaan tarvita voimaa. Ulkosaunan puuosia ei ole käsitelty. Saunan käyttöään pidentämiseksi suosittelemme ulkopinnan maalaamista soveltuvalla puuta suojaavalla maalilla.

## Perusta

Tukeva betoniperusta on ulkosaunan kestävyys- ja turvallisuuden kannalta äärimmäisen tärkeä. Suosittelemme, että perustan valaa ammattilainen.

- Pohjalaatta (betoni)
- Palkkiperustus

Varmista, että pohjalaatta ja palkkiperustus ovat täysin vaakasuorat. Suosittelemme muovi- tai tervalistojen käyttöä jalustapuun ja betonin välissä estämään kosteuden pääsy puuhun.

Lattiassa ja terassissa on 7 mm levyisiä aukkoja. Varmista, että vesi pääsee lattian alta pois ja että välitilan pystyy puhdistamaan.

Asiakas vastaa ulkosaunan kiinnityksestä. Emme vastaa kiinnityksestä aiheutuneista vahingoista.

Fråga din lokala byggnadsmyndighet (kommunhuset, kommunal myndighet) angående byggnadsriktlinjer och belastningsstandarder.

Det krävs två personer för att sätta ihop/montera bastun. Du behöver följande verktyg för monteringen:

- Borrmaskin/skruvmejsel
- Sågar
- Hammare
- Måttband
- Vattenpass
- Kniv
- Stege

Observera att trä är en naturlig produkt, som till följd av fukt kan svälla, krympa eller bli skevt. Därför krävs sannolikt lite kraft för att montera vissa delar av bastun.

Träet i utomhusbastun är obehandlat. För att öka dess livslängd, rekommenderar vi att du målar bastun utvändigt med träskyddande målarfärg.

## Grunden

Ett solitt betongfundament är viktigt för utomhusbastuns hållbarhet och säkerhet. Vi rekommenderar att du låter en sakkunnig anlägga fundamentet.

- Grundplåt (golvplåt)
- Remsfundament

Säkerställ att remsfundamenten och golvplåtarna är helt horisontella. Vi rekommenderar användning av plast- eller tjärband mellan sockelträet och betongen, detta för att förhindra att fukt kommer in i träet.

Det finns 7 mm breda springor i golven och på uteplatsen. Vad gäller fundamentet, observera att vatten kan läcka från under golvet och att det mellanliggande utrymmet kan rengöras.

Fixeringen av utomhusbastun åligger kundens ansvar. Inga garantier lämnas för skador som uppstår.

Inquire with your local building authority (municipal office, municipal authority) regarding the construction guidelines and load standards.

Two persons are required for the assembly/mounting of the sauna. The following tools are needed for the assembly:

- Drill machine / Screwdriver
- Saws
- Hammer
- Tape measure
- Spirit level
- Knife
- Stepladders

Kindly note that wood is a natural product which can swell, shrink or distort due to moisture. Therefore, application of force is probably required for assembling some parts of the sauna.

The wood of the outdoor sauna is untreated. In order to increase the lifespan, we recommend to paint the outside with a suitable wood-protective colour.

## Foundation

A solid concrete foundation is important for the durability and safety of the outdoor sauna. For you, we recommend the foundation to be done by an expert.

- Foundation plate (Floor plate)
- Strip foundation

Ensure that the strip foundations or floor plates are absolutely horizontal. We recommend the use of plastic or tar ribbons between the socket wood and concrete in order to prevent the entry of moisture in to the wood.

There are 7mm wide gaps in the floors and the terrace. In case of the foundation, please note that water can leak from under the floor and the intermediate space can be cleaned.

The fixing of the outdoor sauna is the responsibility of the customer. No guarantee for occurring damages.

Erkundigen Sie sich bei Ihrer zuständigen Baubehörde (Gemeindeamt, Magistrat) bezüglich den Bauvorschriften und Belastungsnormen.

Für die Montage der Sauna sind zwei Personen erforderlich. Für die Montage brauchen Sie folgende Werkzeuge:

- Bohrer/Schraubendreher
- Säge
- Hammer
- Maßband
- Wasserwaage
- Messer
- Trittleitern

Bitte beachten Sie, dass Holz ein Naturprodukt ist, das durch Feuchtigkeit aufquellen, einschrumpfen oder sich verziehen kann. Daher ist für die Montage einiger Teile der Sauna möglicherweise Kraftanwendung erforderlich.

Das Holz der Gartensauna ist unbehandelt. Um die Lebensdauer zu erhöhen, empfehlen wir, außen mit einer geeigneten Holzschutzfarbe zu streichen.

## Fundament

Ein solides Betonfundament ist wichtig für die Haltbarkeit sowie für die Sicherheit Ihres Gartenhauses. Wir empfehlen Ihnen das Fundament von einem Fachmann herstellen zu lassen.

- Fundamentplatte (Bodenplatte)
- Streifenfundament

Stellen Sie sicher, dass die Streifenfundamente bzw. Bodenplatte absolut waagrecht sind. Wir empfehlen, Plastik- oder Teerband zwischen dem Sockelholz und dem Beton zu verwenden, um zu verhindern, dass Feuchtigkeit in das Holz eindringt.

In den Böden und der Terrasse befinden sich 7 mm breite Lücken. Achten Sie beim Fundament darauf, dass Wasser unter dem Boden austreten und der Zwischenraum gereinigt werden kann.

Die Verankerung des Gartenhauses liegt im Verantwortungsbereich des Kunden. Keine Gewährleistung bei auftretenden Schäden.

Adressez-vous à votre autorité locale en matière de construction (bureau municipal, autorité municipale) pour ce qui a trait aux directives de construction et normes de charge.

Le montage du sauna nécessite la participation de deux personnes. Vous aurez besoin des outils suivants pour le montage :

- Perceuse/Tournevis
- Scies
- Marteau
- Mètre ruban
- Niveau
- Couteau
- Escabeau

Remarque : le bois est un matériau naturel susceptible de se dilater, de se contracter ou de se déformer en raison de l'humidité. Il peut donc être nécessaire de forcer un peu lors du montage de certaines parties du sauna.

Le bois du sauna extérieur n'est pas traité. En vue d'allonger la durée de vie, nous recommandons de peindre l'extérieur avec un produit adapté pour protéger le bois.

## Fondation

Il est important de prévoir un support en béton solide pour renforcer la durabilité et la sécurité du sauna extérieur. Pour vous, nous recommandons que le support soit réalisé par un expert.

- Plaque de fondation (alle)
- Semelle de filante (fondation en bandes)

Assurez-vous que les supports de filante ou les plaques au sol sont parfaitement posé(e)s à l'horizontale. Nous vous conseillons de placer des bandes plastifiées ou bitumées entre le socle en bois et le béton afin d'éviter que l'humidité ne pénètre le bois.

Le sol de la terrasse est composé de lames de bois espacées de 7 mm. Concernant le support, veuillez noter que de l'eau peut s'échapper par le sol et que l'espace intermédiaire peut être nettoyé.

Il incombe au client de réparer le sauna extérieur. Aucune garantie n'est prévue en cas de dégâts.

Обратитесь в местное управление строительства (муниципальное управление или орган) для получения информации относительно руководящих принципов строительства и стандартов по нагрузкам.

Сборку/установку сауны необходимо производить вдвоем. Для сборки потребуются следующие инструменты:

- Дрель / шуруповерт
- Пила
- Молоток
- Рулетка
- Спиртовой уровень
- нож
- Лестницы

Следует иметь в виду, что дерево – это натуральный материал, который может разбухать, давать усадку или коробиться в зависимости от влажности. Поэтому при сборке некоторых деталей сауны может потребоваться приложить определенную силу.

На момент поставки деревянные части отдельной сауны не обработаны пропиткой. Для увеличения срока службы сауны рекомендуется обработать наружную часть подходящей деревозащитной пропиткой.

## Фундамент

Прочный бетонный фундамент служит залогом долговечности и безопасности отдельно стоящей сауны. Рекомендуем обратиться к специалистам для закладки фундамента.

- Фундаментная плита (напольная плита)
- Ленточный фундамент

Ленточные фундаменты или напольные плиты должны быть выставлены строго горизонтально. Желательно проложить полосы изолирующего материала на битумной или пластиковой основе между брусками нижнего венца и бетоном, чтобы защитить древесину от попадания влаги.

В полах помещения сауны и террасы имеются зазоры 7 мм. При закладке фундамента убедитесь, что вода выходит из-под пола, и что место под полом доступно для чистки.

Ответственность за установку отдельно стоящей сауны несет конечный потребитель. Мы не даем гарантий и не несем ответственности за любой нанесенный ущерб.

## FI Ennen asentamista

Helpottaaksesi asentamista sijoittele osat rakennusalueen ympärille lähelle niitä paikkoja mihin ne kuuluvat, jotta ne ovat helposti saatavilla.

Kun lajittelet osia, tarkasta samalla lähetyslistasta, että kaikki tilaukseen kuuluvat osat ovat pakkauksessa.

Mikäli pakkauksen mukana tulee erillisiä piirrustuksia, tulee niitä ensisijaisesti noudattaa. Tämä johtuu jatkuvasta tuotekehityksestä.

## SV Innan du börjar montera

Monteringen underlättas om du först placerar ut delarna runt byggplatsen, så att de är lätt åtkomliga under monteringsarbetet.

När du sorterar delarna, bör du bocka av dem på listan. På så vis ser du vad de olika delarna ska användas till och kontrollerar samtidigt att ingen del saknas.

Om separata ritningar levereras med förpackningen, ska man i första hand följa dem. Detta beror på att vi kontinuerligt utvecklar våra produkter.

## EN Before assembling

To make the assembly easier, place the parts around the building area so that they are easy to get and all the parts are next to the wall they will be placed to.

When sorting the parts, check the delivery content list to get familiar with the parts and to verify that the delivery has been complete.

If there is separate wall drawings supplied with the package, these should be followed. This is due to on-going product development.

## DE Vor der Montage

Zur Vereinfachung der Montage sollten Sie die Teile so auf der Baustelle anordnen, dass sie griffbereit sind und sich alle Teile neben der Wand befinden, an der sie benötigt werden.

Beim Sortieren der Teile sollten Sie gleichzeitig die Stückliste der Lieferung überprüfen, damit Sie sich mit den Teilen vertraut machen und zugleich sicherstellen können, dass die Lieferung vollständig ist.

Werden mit dem Paket separate Wandzeichnungen mitgeliefert, müssen diese befolgt werden. Da wir unsere Produkte stetig weiterentwickeln, kann es zu Abweichungen kommen.

## FR Avant le montage

Pour faciliter le montage, positionnez les pièces autour de la zone de construction pour qu'elles soient faciles à saisir et que toutes les pièces se trouvent à proximité de l'endroit où elles seront placées.

En triant les pièces, vérifiez le bordereau d'expédition afin de vous familiariser avec les pièces et de vous assurer que la livraison est complète.

Si des schémas sont fournis avec le package, conformez-vous à ces derniers. Ceci est dû au développement constant des produits.

## RU Перед сборкой

В целях облегчения сборки следует разложить детали вокруг будущего строения так, чтобы их было удобно брать, и чтобы все необходимые детали находились вблизи той стены, к которой они будут крепиться.

При сортировке деталей следует одновременно сверяться с описанием комплекта поставки, чтобы ознакомиться с набором деталей, а также проверить комплектность.

Если отдельные чертежи стен, приложенные к комплекту, отличаются от чертежей стен, приведенных в данном руководстве, то необходимо следовать отдельным чертежам стен. Это связано с постоянным развитием изделия.

## Osaluettelo / Dellista Solide Compact 40mm

Pcs/bit	Nimike / Beteckning	mm
	<b>Lattia / Golv</b>	
7	Lattian runko (vesitiivis)/Golvstomme (vattentät)	1905x100x40
22	Lattialaudat/Golvbrädor	1900x80x19
1	Päällystet/Täcklister	636x20x25
2	Päällystet/Täcklister	1910x20x25
1	Päällystet/Täcklister	626x20x25
1	Päällystet/Täcklister	780x20x25
1	Päällystet/Täcklister	1055x20x25
	<b>W1: Sivuseinä, jossa ovi / Sidovägg med dörr</b>	
1	Pohjahirsi/Bottenvirke	1910x146x40
1	Hirsi oven halki/Virke som korsar golvet	1910x146x40
14	Hirsi/Virke	1085x146x40
1	Hirsi yläosan kolmio/Övre triangel av virke	1910x397x40
	<b>W2: Takaseinä/Bakre vägg</b>	
16	Hirsi/Virke	1990x146x40
1	Hirsi (tuloilman aukko)/Virke (infällning lufttillförsel)	1990x146x40
	<b>W3: Side wall/Seitenwand</b>	
1	Hirsi (tuloilman aukko)/Virke (infällning lufttillförsel)	1910x146x40
15	Hirsi/Virke	1910x146x40
1	Hirsi yläosan kolmio/Övre triangel av virke	1910x397x40
	<b>W4: Ikkunallinen etuseinä/Främre vägg med fönster</b>	
20	Hirsi/Virke	715x146x40
4	Hirsi aukolla/Virke med kortplats	715x146x40
1	Pohjahirsi/Bottenvirke	1990x146x40
1	Hirsi (ikkunan alla) /Virke (under fönstret)	1990x146x40
1	Hirsi (ikkunan yläpuolella) /Virke (ovanför fönstret)	1990x146x40
4	Ylähirsi/Övre virke	1990x146x40
	<b>Kulmasuojat/Hörnskarvar</b>	
8	Kulmasuoja/Hörnskarv	1000x80x20
2	Kulmasuoja/Hörnskarv	1630x80x20
2	Kulmasuoja 82°/Hörnskarv 82°	1630x80x20
2	Kulmasuoja/Hörnskarv	1360x80x20
1	Kulmasuoja 82°/Hörnskarv 82°	1360x80x20
	<b>Sisäkatto/Tak invändigt</b>	
1	Katon selkäpuut/Takpanel	1890x995x55
1	Katon selkäpuut/Takpanel	1890x995x55
1	Katon tukilistat 82°/Stödrribbor tak 82°	1910x40x40
1	Katon tukilistat/Stödrribbor tak	1910x40x40
2	Katon tukilistat 82°/Stödrribbor tak 82°	1847x40x40
	<b>Ulkokatto/Tak utvändigt</b>	
4	Katon selkäpuut/Takstolar	2060x130x40
4	Katon selkäpuut/Takstolar	1495x130x40
3	Katon selkäpuut/Takstolar	784x128x40
2	Vesilistojen tukiliuskat/Stödrribbor vattbrädor	1719x128x40
2	Vesilistojen tukiliuskat 82°/Stödrribbor vattbrädor 82°	1828x130x40
19	Katon ponttilaudat/Takspont och notade brädor	1024x95x19
19	Katon ponttilaudat/Takspont och notade brädor	2096x95x19
18	Katon ponttilaudat/Takspont och notade brädor	1586x95x19
18	Katon ponttilaudat/Takspont och notade brädor	1534x95x19
1	Vesilistojen tukiliuskat 82°/Stödrribbor vattbrädor 82°	1390x40x40
1	Vesilistojen tukiliuskat 82°/Stödrribbor vattbrädor 82°	1965x40x40
2	Alapuolen vaakasuuntaiset vesilistat 82°/ Vattbrädor 82° lateral nedre	1607x150x20
2	Yläpuolen vaakasuuntaiset vesilistat 82°/ Vattbrädor 82° lateral övre	1534x150x20
4	Vesilistat/Vattbrädor	1718x150x20

Pcs/bit	Nimike / Beteckning	mm
	<b>Ovi/Dörr</b>	
1	Ovi/ Dörr	1900x820x50
1	Sisäoven ulkopuoliset paneelit/Innerdörrpaneler utvändigt	1955x55x20
2	Sisäoven ulkopuoliset paneelit/Innerdörrpaneler utvändigt	780x55x20
1	Sisäoven sisäpuolinen paneeli/Innerdörrpanel invändigt	800x55x20
1	Sisäoven sisäpuolinen paneeli/Innerdörrpanel invändigt	1950x55x20
	<b>Ikkuna/Fönster</b>	
1	Ikkunan karmi/Fönsterkarm	1883x638x80
	<b>Sisäpuoli/Interiör</b>	
2	Laude/Lave	1900x500x88
1	Jakkara/Pall	700x500x88
1	Selkänoja/Ryggstöd	1900x220x48
2	Laudetuet/Lavstödsbrädor	495x88x28
2	Laudetuet/Lavstödsbrädor	900x88x28
2	Kiuassuoja/Skyddsräcke bastuaggregat	1000x88x28
1	Kiuassuoja/Skyddsräcke bastuaggregat	490x70x28
1	Kiuassuoja/Skyddsräcke bastuaggregat	675x70x28
1	Kiuassuoja/Skyddsräcke bastuaggregat	575x70x28
	<b>Lisävarusteet/Tillbehör</b>	
2	Ilmastointiritilä jossa hyönteisverkko/Luftventilsgaller med insektsnät	250x250x30
2	Saunan ilmanvaihdon kansi 620P/Bastuventilationsskydd 620P	215x170x20
2	Katon tukipylväs/Takstödspost	2550x70x70
1	Katon tukipylväs/Takstödspost	2180x70x70
3	Kulmarauta/Vinkelfäste	60x60
8	Ilmanvaihtosäleikkö/luftventilation	
1	Kokoamistarvikesetti/Materialsats montering	
1	Kokoamisohjeet/Monteringsinstruktion	
168	Ohjaustappi/styrpinne	
2	Polymeeriliima (290 ml)/Polymerlim (290 ml)	

## Osaluettelo Terassi/ Dellista Terass (OPTIONAL)

Kpl/bit	Nimike/Beteckning	mm
5	Sokkelipuu/Basstomme	1210x95x40
3	Sokkelipuu/Basstomme	2000x95x40
3	Sokkelipuu/Basstomme	1375x95x40
16	Laudat/Brädor	825x122x25
5	Laudat/Brädor	805x122x25
5	Laudat/Brädor	815x122x25
5	Laudat/Brädor	2000x122x25
5	Laudat/Brädor	2010x122x25
1	Kansilaudat/Täckbrädor	825x95x25
2	Kansilaudat/Täckbrädor	1408x95x25
1	Ritilä/Galler	1970x1125x60
1	Ritilä/Galler	1067x700x60
1	Ritilä/Galler	1970x800x60

## Part list / Stückliste Solide Compact 40mm

Pcs/Stk	Designation/Bezeichnung	mm
	<b>Floor/Boden</b>	
7	Floor frame (waterproof)/Bodenhölzer (imprägniert)	1905x100x40
22	Floor boards/Bodenbretter	1900x80x19
1	Cover strips/Abdeckblenden	636x20x25
2	Cover strips/Abdeckblenden	1910x20x25
1	Cover strips/Abdeckblenden	626x20x25
1	Cover strips/Abdeckblenden	780x20x25
1	Cover strips/Abdeckblenden	1055x20x25
	<b>W1: Side wall with door /Seitenwand mit Tür</b>	
1	Bottom timber/Grundrahmen	1910x146x40
1	Timber crossing the door/Blockbohle über der Tür	1910x146x40
14	Timber/Blockbohlen	1085x146x40
1	Timber upper triangle/ Blockbohle oberes Dreieck	1910x397x40
	<b>W2: Rear wall/Rückwand</b>	
16	Timber/Blockbohlen	1990x146x40
1	Timber (cutout air supply)/Blockbohle (Ausschnitt Lüftung)	1990x146x40
	<b>W3: Side wall/Seitenwand</b>	
1	Timber (cutout air supply)/Blockbohle (Ausschnitt Lüftung)	1910x146x40
15	Timber/Blockbohlen	1910x146x40
1	Timber upper triangle/ Blockbohle oberes Dreieck	1910x397x40
	<b>W4: Front wall with window/Vorderseite mit Fenster</b>	
20	Timber/Blockbohlen	715x146x40
4	Timber with slot/Blockbohlen mit Schlitz	715x146x40
1	Bottom timber/Blockbohle unten	1990x146x40
1	Timber under window/Blockbohle unter Fenster	1990x146x40
1	Timber over window/Blockbohlen über Fenster	1990x146x40
4	Upper timber/Blockbohlen oben	1990x146x40
	<b>Corner covers/Eckabdeckungen</b>	
8	Corner cover/Eckabdeckung	1000x80x20
2	Corner cover/Eckabdeckung	1630x80x20
2	Corner cover/Eckabdeckung 82°	1630x80x20
2	Corner cover/Eckabdeckung	1360x80x20
2	Corner cover/Eckabdeckung 82°	1360x80x20
	<b>Roof inside/Dach innen</b>	
1	Roof panel/Dachpanel	1890x995x55
1	Roof panel/Dachpanel	1890x995x55
1	Roof support laths 82°/Dachauflageleiste 82°	1910x40x40
1	Roof support laths/Dachauflageleiste	1910x40x40
2	Roof support laths 82°/Dachauflageleiste 82°	1847x40x40
	<b>Roof outside/Dach außen</b>	
4	Roof rafters/Dachsparren	2060x130x40
4	Roof rafters/Dachsparren	1495x130x40
3	Roof rafters/Dachsparren	784x128x40
2	Weather boards support slats /Windlatten Unterstützungsleisten	1719x128x40
2	Weather boards support slats 82°/ Windlatten Unterstützungsleisten 82°	1828x130x40
19	Roof tongue and groove boards/Dach Nut- und Federbretter	1024x95x19
19	Roof tongue and groove boards/Dach Nut- und Federbretter	2096x95x19
18	Roof tongue and groove boards/Dach Nut- und Federbretter	1586x95x19
18	Roof tongue and groove boards/Dach Nut- und Federbretter	1534x95x19
1	Weather boards support slats 82°/ Windlatten Unterstützungsleiste 82°	1390x40x40
1	Weather boards support slats 82°/ Windlatten Unterstützungsleiste 82°	1965x40x40
2	Weather boards 82°lateral below/Windlatten 82°seitlich unten	1607x150x20
2	Weather boards 82°lateral above/Windlatten 82°seitlich oben	1534x150x20
4	Weather boards/Windlatten	1718x150x20

Pcs/Stk	Designation/Bezeichnung	mm
	<b>Door/Tür</b>	
1	Door/Tür	1900x820x50
1	Door frame cover profile outside/Türverblendungen außen	1955x55x20
2	Door frame cover profile outside/Türverblendung außen	780x55x20
1	Door frame cover profile inside/Türverblendung innen	800x55x20
1	Door frame cover profile inside/Türverblendung innen	1950x55x20
	<b>Window/Fenster</b>	
1	Window frame/Fensterrahmen	1883x638x80
	<b>Interior/Inneneinrichtung</b>	
2	Bench/Bank	1900x500x88
1	Stool/Fußauftritt	700x500x88
1	Backrest/Rückenlehne	1900x220x48
2	Bench support slats/Bankauflageleisten	495x88x28
2	Bench support slats/Bankauflageleisten	900x88x28
2	Heater safety guard/Ofenschutzgitter	1000x88x28
1	Heater safety guard/Ofenschutzgitter	490x70x28
1	Heater safety guard/Ofenschutzgitter	675x70x28
1	Heater safety guard/Ofenschutzgitter	575x70x28
	<b>Accessories/Zubehör</b>	
2	Air vent grill with insect screen/Lüftungsgitter	250x250x30
2	Sauna ventilation cover 620P/Lüftungsschieber	215x170x20
2	Roof support post/Dachstützpfosten	2550x70x70
1	Roof support post/Dachstützpfosten	2180x70x70
3	Angle/Winkel	60x60
8	Air ventilation/Lüftungsgitter	
1	Assembly material set/Montagematerialset	
1	Assembly instruction/Montageanleitung	
168	Dowel pin/Eisenstifte	
2	Polymer Adhesive (290ml)/Polymerkleber (290ml)	

## Part list terrace/ Stückliste Terrasse (OPTIONAL)

Pcs/Stk	Designation/Bezeichnung	mm
5	Base frame/Grundrahmen	1210x95x40
3	Base frame/Grundrahmen	2000x95x40
3	Base frame/Grundrahmen	1375x95x40
16	Boards/Terassendielen	825x122x25
5	Boards/Terassendielen	805x122x25
5	Boards/Terassendielen	815x122x25
5	Boards/Terassendielen	2000x122x25
5	Boards/Terassendielen	2010x122x25
1	Cover boards/Abdeckleiste	825x95x25
2	Cover boards/Abdeckleiste	1408x95x25
1	Grid/Sichtschutzelement	1970x1125x60
1	Grid/Sichtschutzelement	1067x700x60
1	Grid/Sichtschutzelement	1970x800x60

## Nomenclature / список Solide Compact 40mm

Pcs/ часть	Désignation/Наименование	mm
	<b>Sol/Пол</b>	
7	Cadre de sol (étanche)/Основание пола (водонепроницаемое)	1905x100x40
22	Planches de sol/Доски пола	1900x80x19
1	Baguettes de couverture/Нащельные рейки	636x20x25
2	Baguettes de couverture/Нащельные рейки	1910x20x25
1	Baguettes de couverture/Нащельные рейки	626x20x25
1	Baguettes de couverture/Нащельные рейки	780x20x25
1	Baguettes de couverture/Нащельные рейки	1055x20x25
	<b>W1: Paroi latérale avec porte / Боковая стена с дверцей</b>	
1	Latte inférieure/Нижний брус	1910x146x40
1	Latte traversant la porte/ Брус, пересекающий дверцу	1910x146x40
14	Latte/Брус	1085x146x40
1	Triangle supérieur de latte/Брус верхний треугольный	1910x397x40
	<b>W2: Paroi arrière / Задняя стена</b>	
16	Latte/Брус	1990x146x40
1	Latte (découpe alimentation d'air)/Брус (вырез под подачу воздуха)	1990x146x40
	<b>W3: Paroi latérale/ Боковая стена</b>	
1	Latte (découpe alimentation d'air)/Брус (вырез под подачу воздуха)	1910x146x40
15	Latte/Брус	1910x146x40
1	Triangle supérieur de latte/Брус верхний треугольный	1910x397x40
	<b>W4: Paroi avant avec fenêtre / Передняя стена с окном</b>	
20	Latte/Брус	715x146x40
4	Latte (avec fente)/Брус (с прорезью)	715x146x40
1	Latte inférieure/Нижний брус	1990x146x40
1	Latte (sous la fenêtre)/ Брус (под окном)	1990x146x40
1	Latte (au dessus de la fenêtre)/ Брус (над окном)	1990x146x40
4	Latte supérieure/Верхний брус	1990x146x40
	<b>Protections en coin / Угловая обшивка</b>	
8	Protection en coin/Угловая облицовка	1000x80x20
2	Protection en coin/Угловая облицовка	1630x80x20
2	Protection en coin 82°/Угловая облицовка 82°	1630x80x20
2	Protection en coin 82°/Угловая облицовка 82°	1360x80x20
2	Protection en coin 82°/Угловая облицовка 82°	1360x80x20
	<b>Intérieur du toit / Внутренняя часть крыши</b>	
1	Panneau de toit/Стропильные ноги	1890x995x55
1	Panneau de toit/Стропильные ноги	1890x995x55
1	Lames de soutien de toit 82°/Кровельные опорные рейки 82°	1910x40x40
1	Lames de soutien de toit/Кровельные опорные рейки	1910x40x40
2	Lames de soutien de toit 82°/Кровельные опорные рейки 82°	1847x40x40
	<b>Extérieur du toit / Наружная часть крыши</b>	
4	Chevrons de toit/Стропильные ноги	2060x130x40
4	Chevrons de toit/Стропильные ноги	1495x130x40
3	Chevrons de toit/Стропильные ноги	784x128x40
2	Lamelles de soutien des jets d'eau/ Опорные планки обшивочных досок	1719x128x40
2	Lamelles de soutien des jets d'eau 82°/ Опорные планки обшивочных досок 82°	1828x130x40
19	Langnette et planches à rainure de toit/ Кровельные шпунтованные плиты	1024x95x19
19	Langnette et planches à rainure de toit/ Кровельные шпунтованные плиты	2096x95x19
18	Langnette et planches à rainure de toit/ Кровельные шпунтованные плиты	1586x95x19
18	Langnette et planches à rainure de toit/ Кровельные шпунтованные плиты	1534x95x19
1	Lamelles de soutien des jets d'eau 82°/ Опорные планки обшивочных досок 82°	1390x40x40
1	Lamelles de soutien des jets d'eau 82°/ Опорные планки обшивочных досок 82°	1965x40x40

Pcs/ часть	Désignation/Наименование	mm
2	Jets d'eau 82° latéral en dessous/ Обшивочные доски 82° боковые нижние	1607x150x20
2	Jets d'eau 82° latéral au-dessus/ Обшивочные доски 82° боковые верхние	1534x150x20
4	Jets d'eau/Обшивочные доски	1718x150x20
	<b>Porte / Дверца</b>	
1	Porte/Дверца	1900x820x50
1	Panneaux de porte intérieurs (externe)/ Панели внутренней дверцы наружные	1955x55x20
2	Panneaux de porte intérieurs (externe)/ Панели внутренней дверцы наружные	780x55x20
1	Panneau de porte intérieur (interne)/ Панель внутренней дверцы внутренняя	800x55x20
1	Panneau de porte intérieur (interne)/ Панель внутренней дверцы внутренняя	1950x55x20
	<b>Fenêtre / Окно</b>	
1	Cadre de fenêtre/Оконная рама	1883x638x80
	<b>Intérieur / Внутренняя отделка</b>	
2	Banc /Bank	1900x500x88
1	Tabouret/Табурет	700x500x88
1	Dossier/Спинка	1900x220x48
2	Lamelles de soutien de banc/Bankauflegeleisten	495x88x28
2	Bench support slats/ Опорные планки полка	900x88x28
2	Protection de sécurité de roële/Защитное ограждение каменки	1000x88x28
1	Protection de sécurité de roële/Защитное ограждение каменки	490x70x28
1	Protection de sécurité de roële/Защитное ограждение каменки	675x70x28
1	Protection de sécurité de roële/Защитное ограждение каменки	575x70x28
	<b>Accessories / Дополнительные принадлежности</b>	
2	Grille d'aération avec écran de protection contre les insectes/ Вентиляционная решетка с москитной сеткой	250x250x30
2	Capot de ventilation de sauna 620P/ Вентиляционная крышка сауны 620P	215x170x20
2	Poteaux de support de toit / Опорные столбы для крыши	2550x70x70
1	Poteaux de support de toit / Опорные столбы для крыши	2180x70x70
3	Équerre / Угловая скобка	60x60
1	Ventilation d'air / вентиляция воздуха	
1	Ensemble de matériel d'assemblage/ Комплект сборочных материалов	
1	Instructions de montage/Инструкция по сборке	
168	Goujon/Штырь	
2	Adhésif polymère (290 ml)/Полимерный клей (290 мл)	

## Nomenclature Terrasse/ СПИСОК терраса (OPTIONAL)

Pcs/ часть	Désignation / Наименование	mm
5	Cadre de base/Основание	1210x95x40
3	Cadre de base/Основание	2000x95x40
3	Cadre de base/Основание	1375x95x40
16	Planches/Доски	825x122x25
5	Planches/Доски	805x122x25
5	Planches/Доски	815x122x25
5	Planches/Доски	2000x122x25
5	Planches/Доски	2010x122x25
1	Redos/Облицовочные доски	825x95x25
2	Redos/Облицовочные доски	1408x95x25
1	Grille/Решетка	1970x1125x60
1	Grid/Решетка	1067x700x60
1	Grid/Решетка	1970x800x60

# Floor plan / Foundation Solide Compact

Right

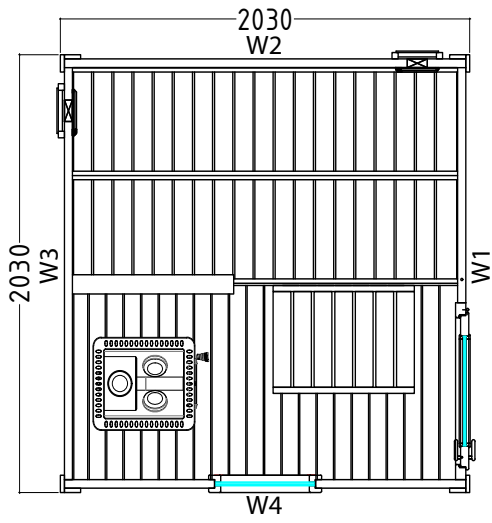

Left

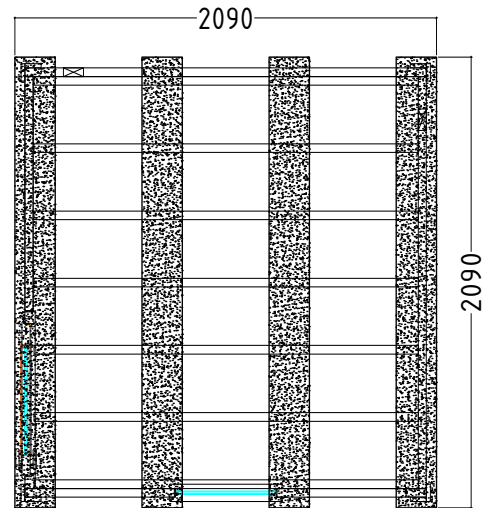
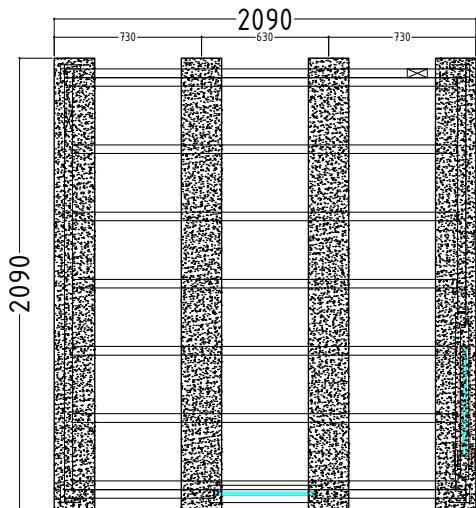
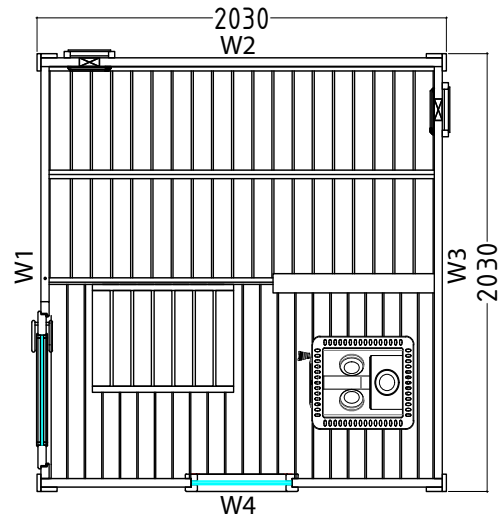

# Floor plan / Foundation Solide Compact with terrace

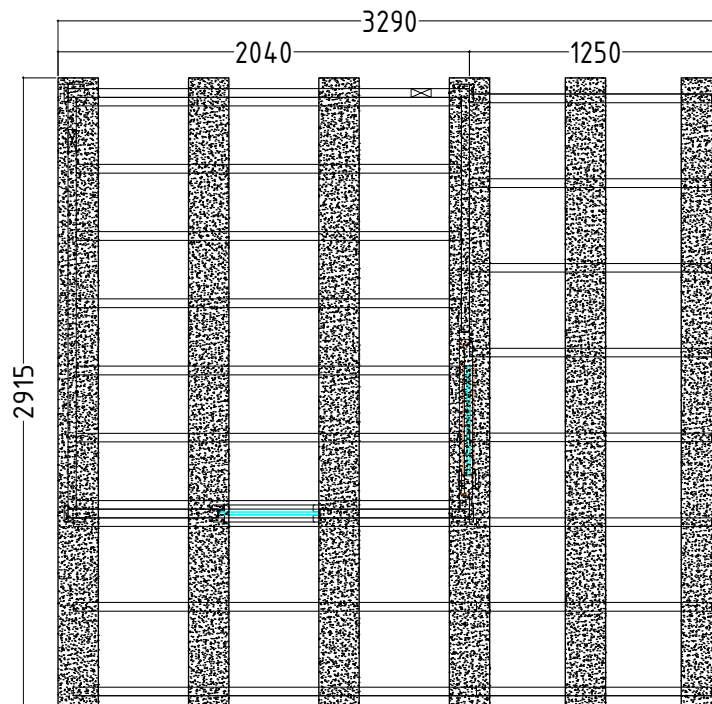
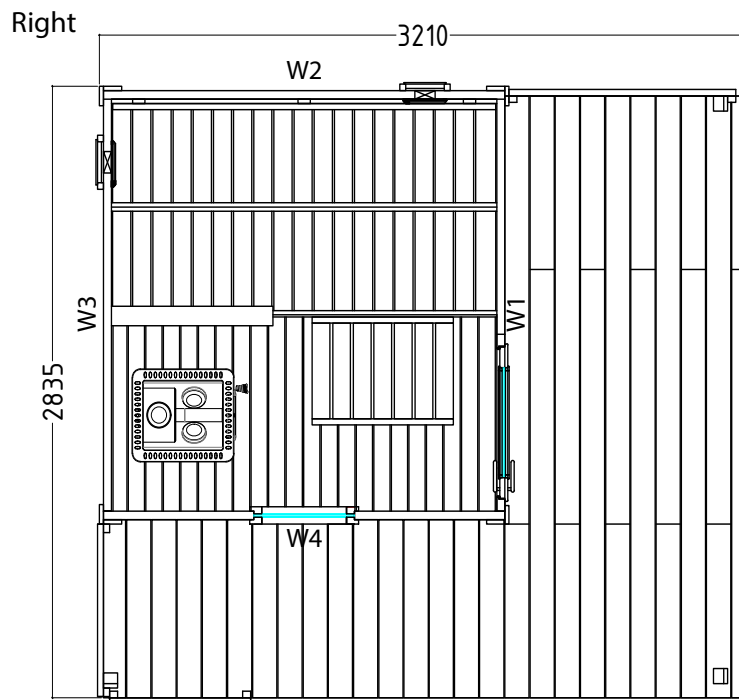

# Floor plan / Foundation Solide Compact with terrace

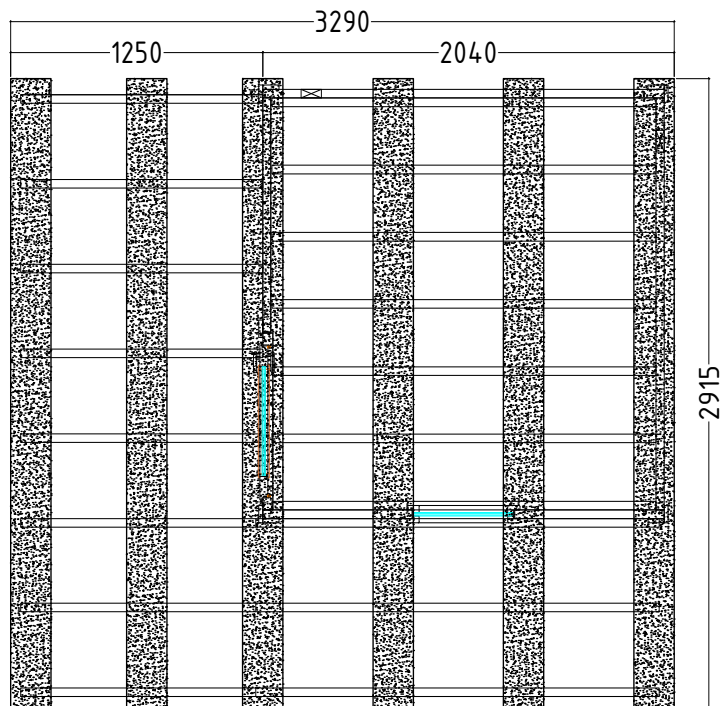
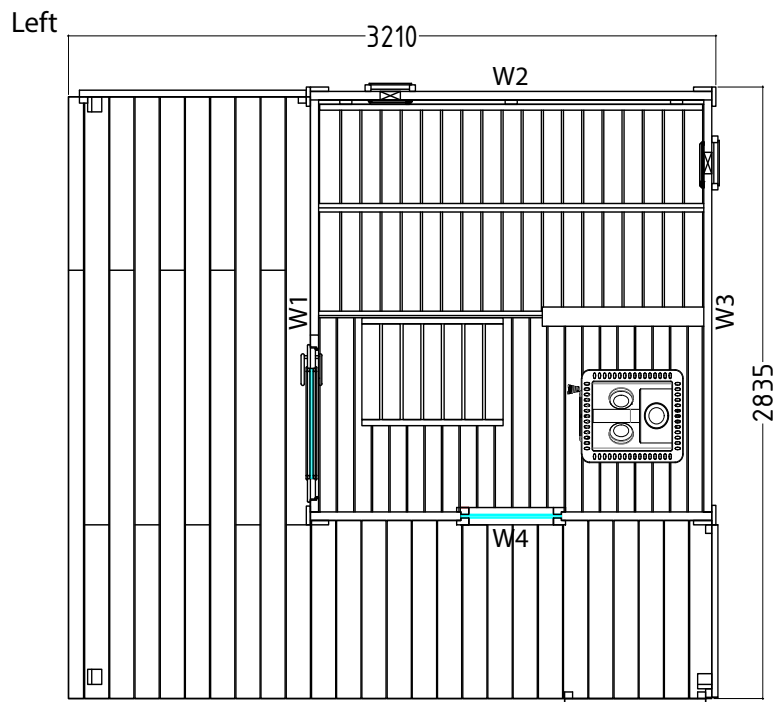

## View Solide Compact

Right

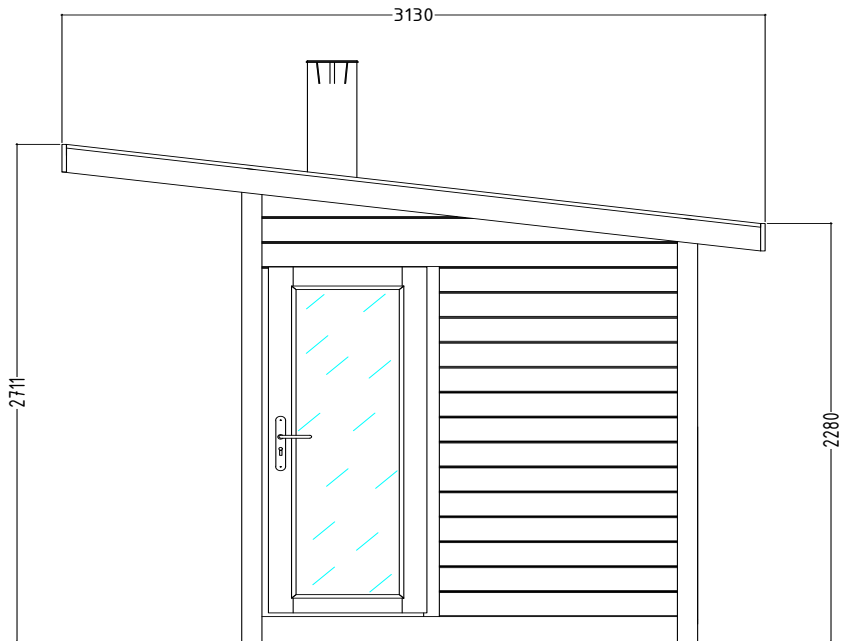

## View Solide Compact with terrace

Right

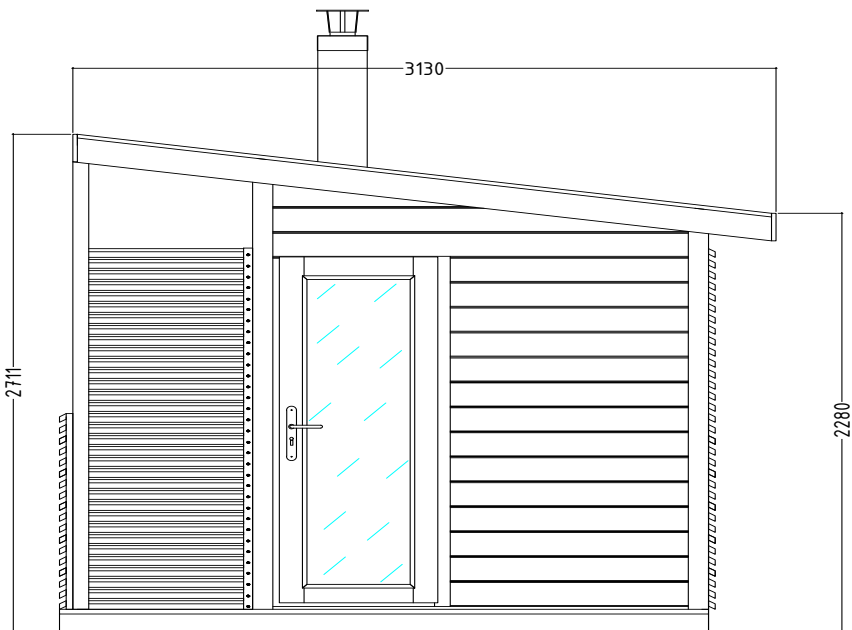

## View Solide Compact

Left

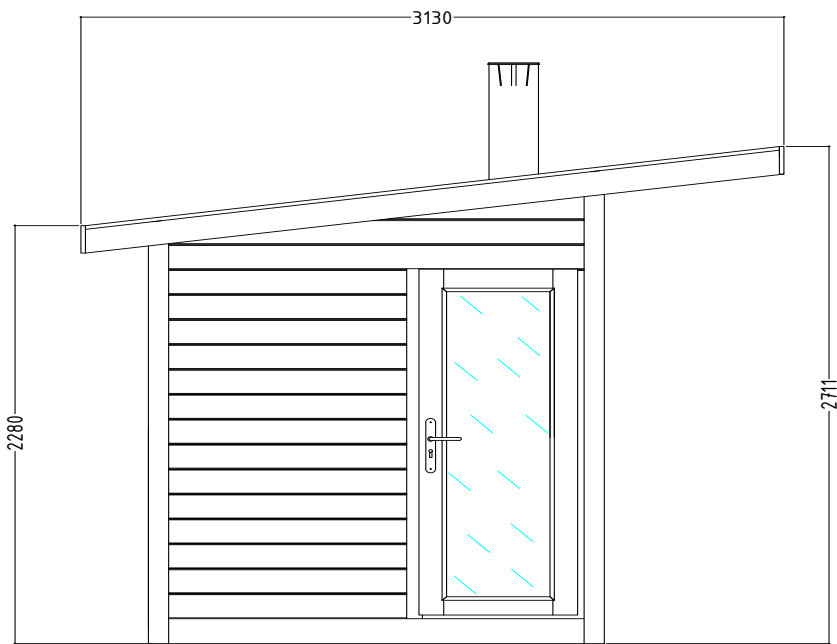

## View Solide Compact with terrace

Left

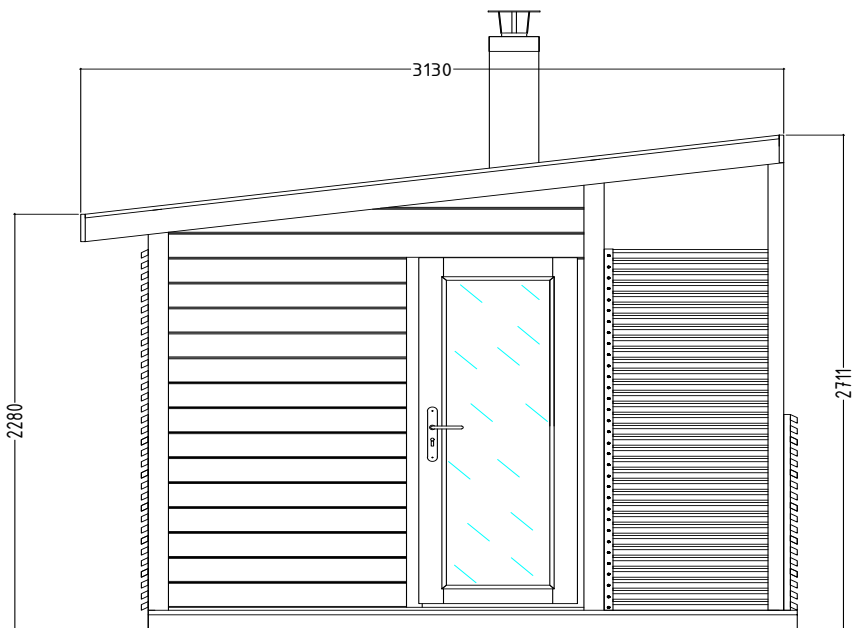

## FI Sokkelipuun ja seinien asentaminen



Suositus:  
Poraamalla ruuveille reiät.

1. Sokkelipuun asentaminen: Aseta sokkelipuun perustan päälle tämän oppaan alun pohjapiirroksen ja perustakuvien mukaisesti. Liimaa lattian rungon osat yhteen nurkista ja ruuvaa 5 x 80 mm:n ruuveilla.
2. Seinien asentaminen: Kiinnitä ensin takaseinän lankut ja jatka rivi kerrallaan. Liimaa ja ruuvaa kulmat, kuten sokkelipuussakin. Ise ohjaustapit porattuihin reikiin kussakin rivissä.
3. Ikkunoiden asentaminen: Aseta ikkuna 6. lokirivin jälkeen ylhäältä

## SV Montering av basstommar och väggar



Vi rekommenderar:  
Borrhål för skruvarna

1. Montering av basstommar: Lägg basstommen på fundamentet, såsom visas i planritningen i början av den här handboken och i bilderna av fundamentet. Limma ihop golvstommarna i hörnen och skruva ihop delarna med 5 x 80 mm skruvar.
2. Montering av väggarna: Börja med att montera timmerpanelerna på den bakre väggen. Gå vidare radvis. Limma och skruva i hörnen, precis som du gjorde med golvstommarna. Hamra i styrpinnarna i de borrhålen på varje rad.
3. Montering av fönstren: Montera fönster från ovan, efter den sjätte varven.

## EN Mounting of base frames and walls



We recommend:  
Drill holes for the screws

1. Mounting of base frames: Lay the base frame on to the foundation as shown at the beginning of this manual in the floor plan and in the foundation displays. Glue the floor frames together at the corners and screw the parts using 5 x 80 mm screws.
2. Mounting of the walls: Start with the assembly of the log planks on the back wall. Proceed row-wise. As done in case of base frame, glue and screw the corners. Hammer the dowel nails into the drilled holes in every row.
3. Mounting of windows: After the 6th row of log planks, insert the window from above.

## DE Montage Grundrahmen und Wände



Wir empfehlen:  
Löcher für die Schrauben vorbohren

1. Montage Grundrahmen: Legen Sie den Grundrahmen auf das Fundament wie dies am Anfang dieses Handbuchs im Grundriss und in den Fundament-Darstellungen angezeigt ist. Verleimen Sie den Bodenrahmen an den Ecken und verschrauben Sie die Teile mit 5 x 80 mm Schrauben.
2. Montage der Wände: Beginnen Sie mit der Montage der Blockbohlen an der Rückwand. Gehen Sie Reihe für Reihe vor. Wie beim Grundrahmen verleimen und verschrauben Sie die Ecken. Schlagen Sie bei jeder Reihe die Eisenstifte in die vorgebohrten Löcher.
3. Montage Fenster: Setzen Sie nach der 6. Reihe Blockbohlen das Fenster von oben ein.

## FR Montage des cadres de base et des parois



Nous recommandons de :  
Percer des orifices pour les vis

1. Montage des cadres de base : Poser le cadre de base sur le support tel qu'indiqué au début de ce manuel, dans le plan de sol, et dans les illustrations du support. Coller les cadres de sol ensemble aux coins et visser les éléments à l'aide de vis 5 x 80 mm.
2. Montage des parois : Commencer par le montage des lattes sur la paroi arrière. Suivre les rangées. Comme pour le cadre de base, coller et visser les coins. Enfoncer les clous dans les orifices percés pour chaque rangée.
3. Montage des fenêtres : Après la 6e rangée de latte, insérez la fenêtre par le haut.

## RU Установка оснований и стен



Рекомендация:  
Просверлите отверстия под шурупы

1. Установка оснований: Разложите основание на фундаменте, как показано в начале этого руководства в плане пола и на изображениях фундамента. Склейте напольные основания по углам и скрепите детали с помощью шурупов 5 x 80 мм.
2. Установка стен: Начинайте сборку с укладки брусков задней стены. Соберите бруски послойно. Как и в случае с основанием, проклейте швы по углам и скрепите шурупами. Забейте гвозди в просверленные отверстия в каждом ряду.
3. Установка окон: После 6-го ряда бревен вставьте окно сверху.

1.

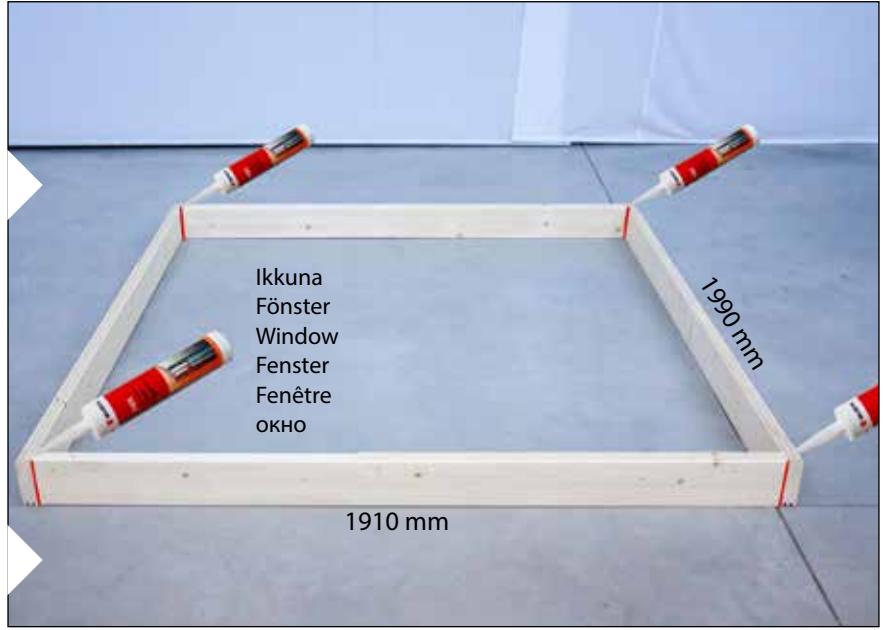
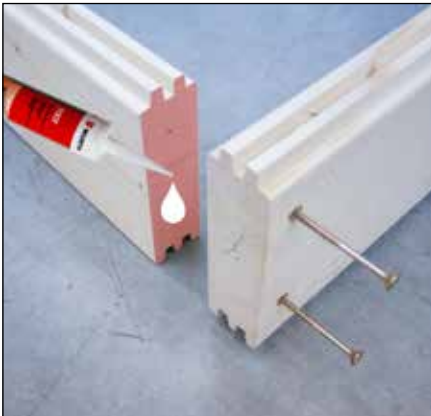

2.

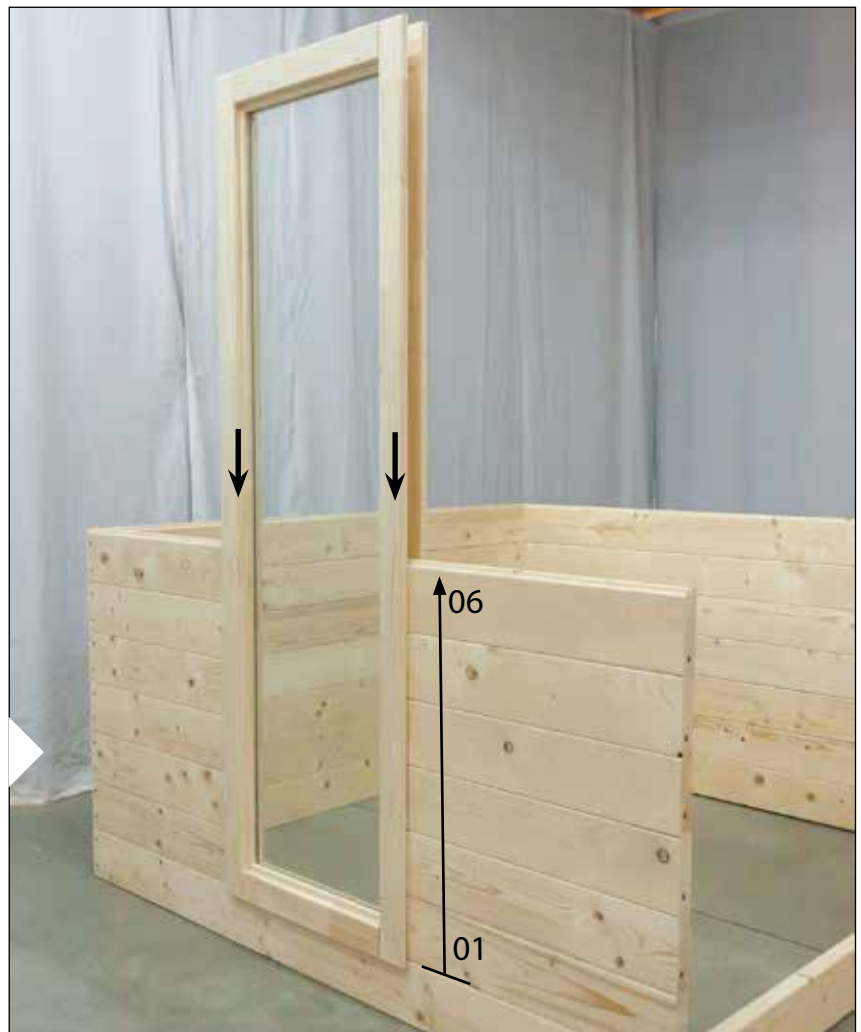
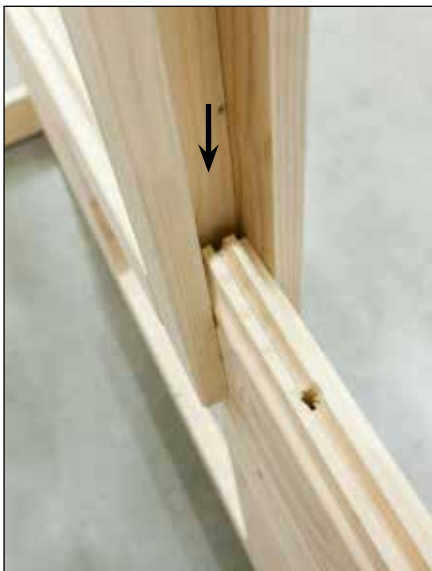
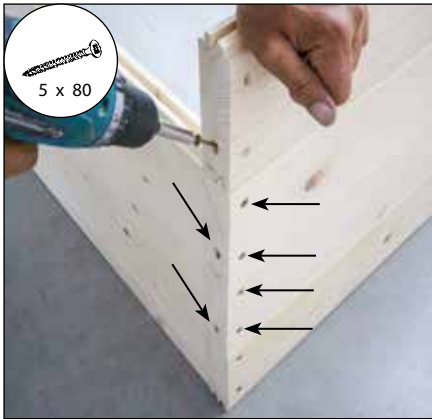
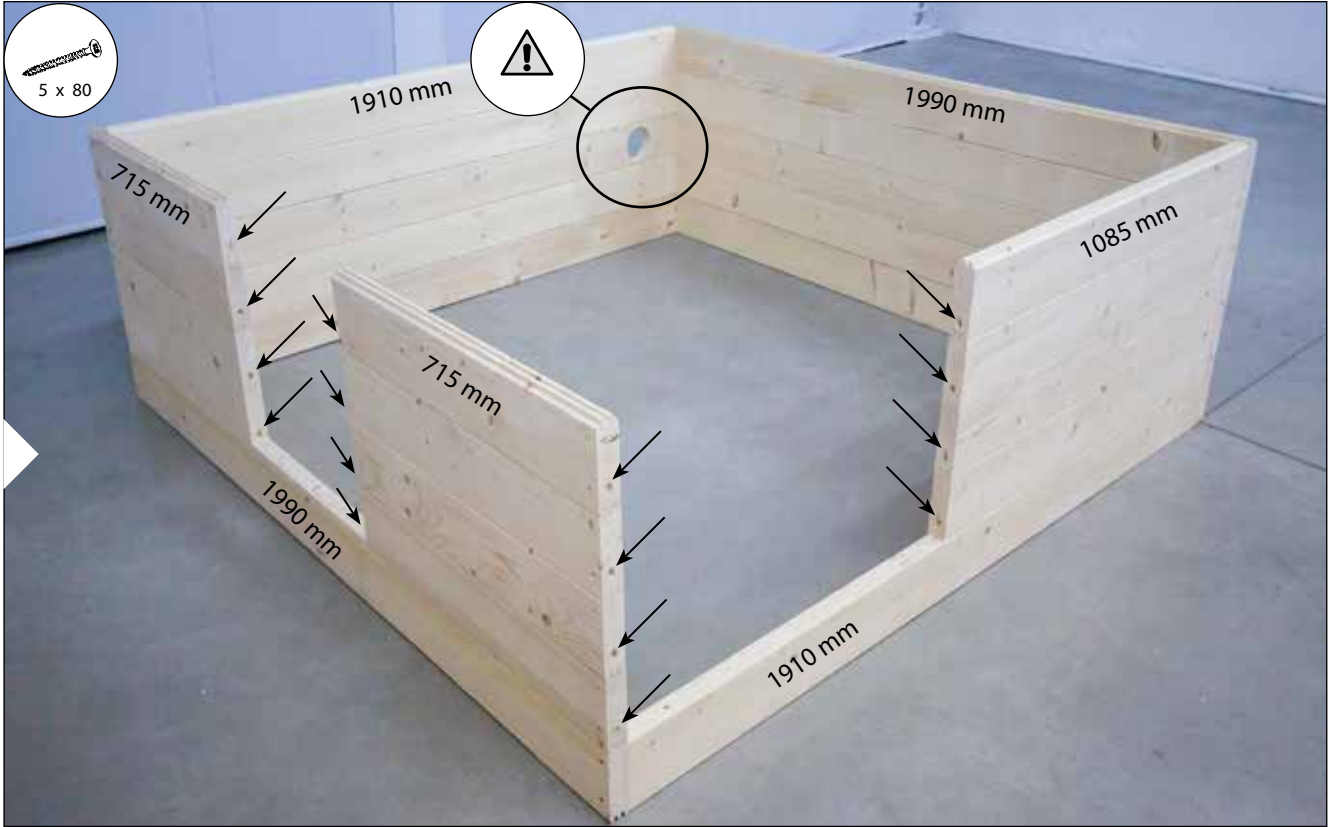

3.

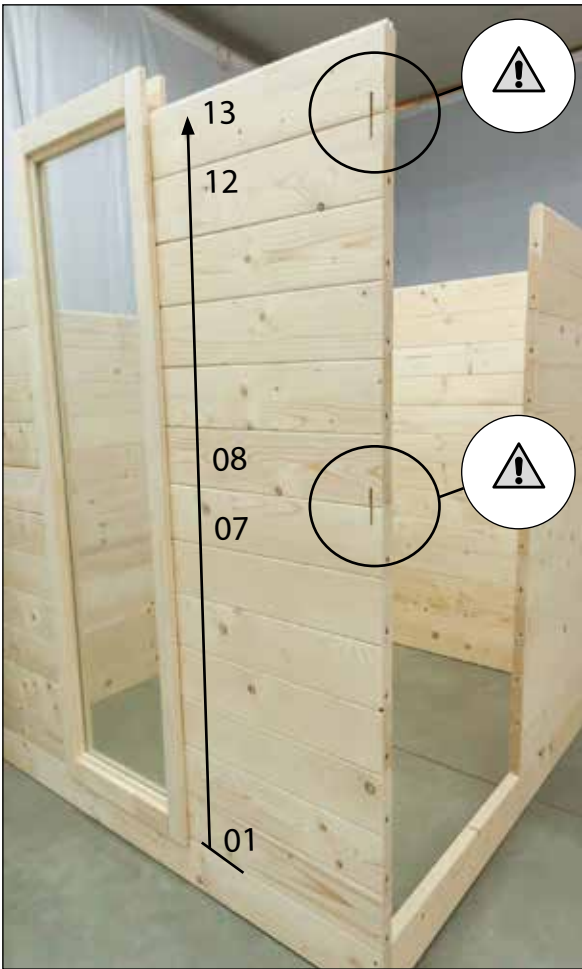

2.



## FI Lattian asentaminen

4. Lattian asentaminen: Aseta vesieristetyt lattialaudat paikoilleen ja ruuvaa ne sokkelipuuun. Käytä asennuksessa apuna toimitukseen kuuluvia välikappaleita (7 mm).
5. Päällystojen asentaminen (20 x 25 mm)

## SV Montera golv

4. Montering av golvet: Placera de vattentäta golvbrädorna i bastun och skruva i dem i basstommen. Montera golvbrädorna med hjälp av de medföljande distansträstyckena (7 mm).
5. Montering av täcklister (20 x 25 mm)

## EN Mounting floor:

4. Assembly of the floor: Place the waterproofed floorboards in the cabin and screw them in to the base frame. Mount the floorboards with the help of the accompanying spacers (7mm).
5. Mounting of cover strips (20x25mm)

## DE Montage Boden

4. Montage Boden: Legen Sie die imprägnierten Bodenhölzer in die Kabine und verschrauben Sie diese mit dem Grundrahmen. Montieren Sie die Bodenbretter mit Hilfe der beiliegenden Abstandhölzer (7mm).
5. Montage Abdeckleisten (20x25mm)

## FR Mise en place des parois externes

4. Montage du sol : Placer les grilles de sol étanches dans la cabine et les visser au cadre de base. Monter les grilles de sol à l'aide des cales d'espacement qui les accompagnent (7 mm).
5. Montage des baguettes de couverture (20x25 mm)

## RU Установка пола:

4. Сборка пола: Разложите водонепроницаемые половые доски в кабине и закрепите на основании с помощью шурупов. Установите половые доски с помощью сопутствующих дистанционных досок (7 мм).
5. Установка нащельных реек (20x25мм)

4.



5.

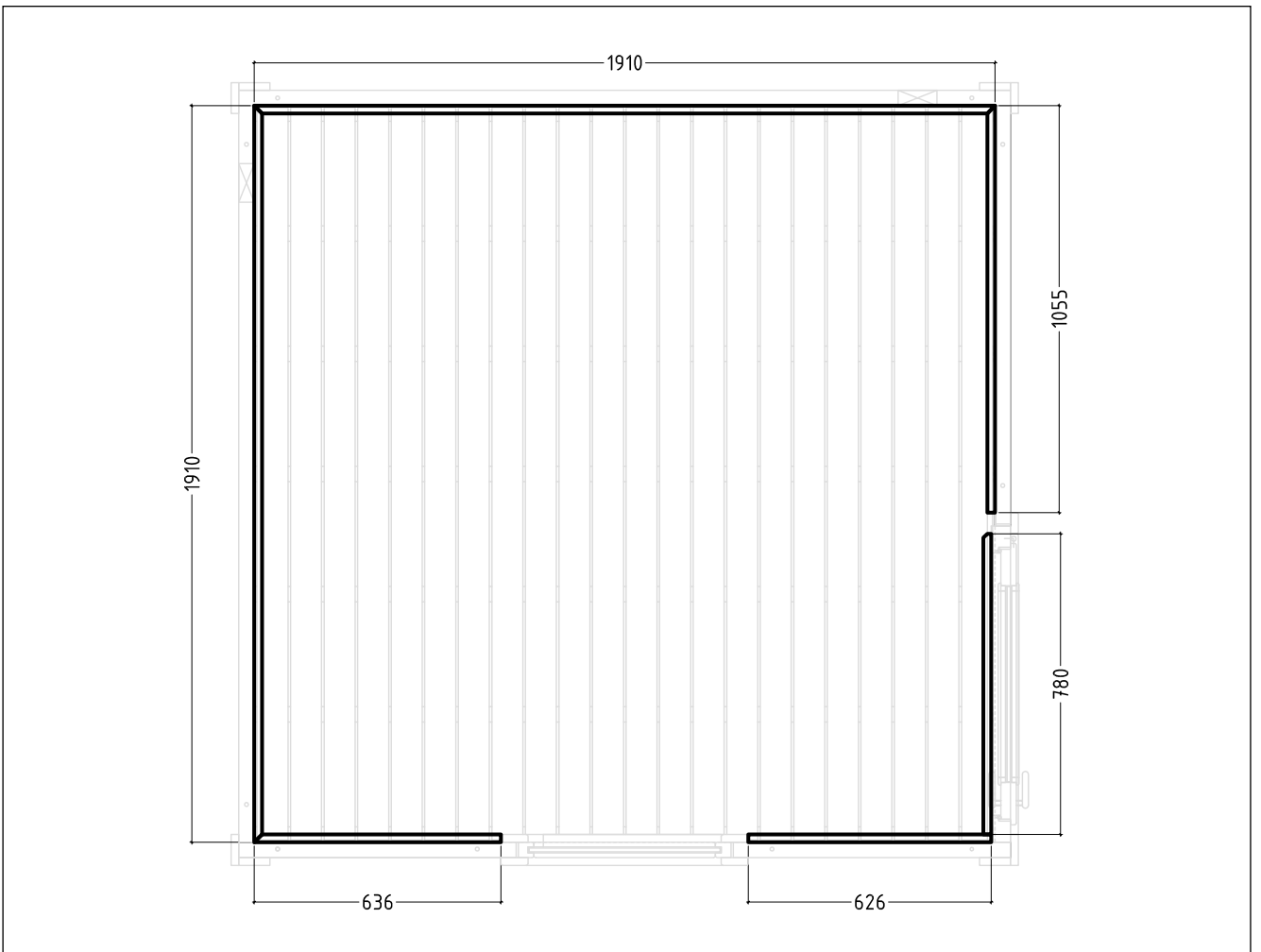

## **FI** Sisustuksen asentaminen

6. Saunajakkaran ja ilmanvaihtoaukon liukukannen asentaminen
7. Laudetukien, lauteiden ja selkänöjien asentaminen
8. Kiuassuojan asentaminen
9. Oven asentaminen

## **SV** Montering av bastuinredning

6. Montering av bastupallen och skjutluckan för ventilation
7. Montering av lavstödlistor, lavar och ryggstöd
8. Montering av bastuaggregatskyddet
9. Montering av dörren

## **EN** Mounting of sauna interior

6. Assembly of the sauna stool top and ventilation slide
7. Assembly of bench supporting battens, benches and backrest
8. Assembly of heater guard
9. Mounting the door

## **DE** Montage Inneneinrichtung

6. Montage Fußauftritt und Lüftungsschieber
7. Montage Bankauflageleisten, Bänke und Rückenlehne
8. Montage Ofenschutzgitter
9. Montage Tür

## **FR** Montage des systèmes internes

6. Montage de la pointe de cale-pied et glissière de ventilation
7. Montage des tasseaux de soutien de banc, des bancs et du dossier
8. Montage du protège-poêle
9. Montage du toit

## **RU** Установка внутренних систем

6. Сборка вершины подножки и вентиляционного ползуна
7. Сборка вершины подножки и вентиляционного ползуна
8. Сборка защитного ограждения каменки
9. Установка дверцы

6.

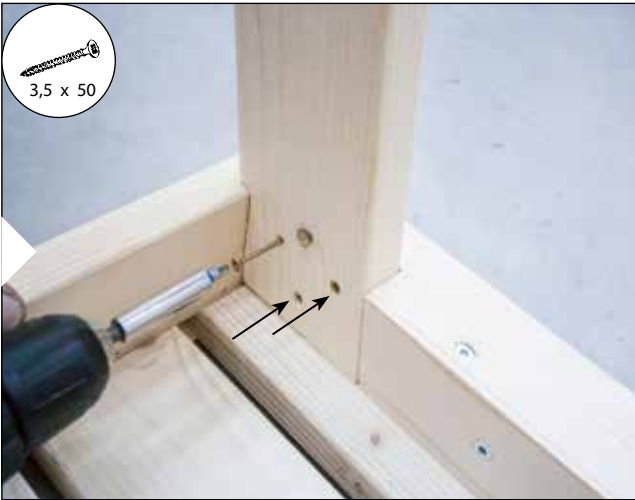

7.

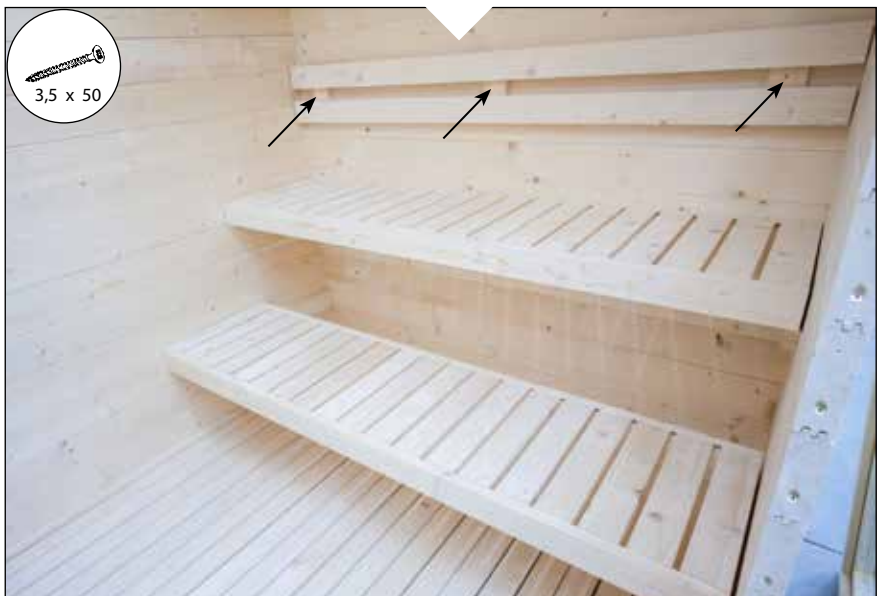

8.



9.

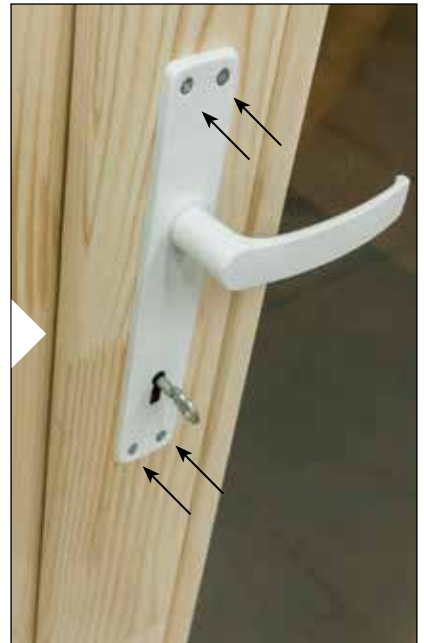

## FI Katon asentaminen

10. Sisäkaton asentaminen: Asenna katon kannatinlistat. Etäisyys yläreunasta: 210 mm.

Aseta kaksi kattoelementtiä paikalleen.



Leikkaa hormin aukko tässä vaiheessa.

11. Ulkokaton asentaminen: Ruuvaa selkäpuut yhteen ja aseta ne syvennykseensä kuvan mukaisesti. Varmista, että liitoskohdat ovat paikoillaan!

Ruuvaa selkäpuut kiinni hirsiiin.

Kiinnitä nauhat 1719x128x40 ja 1828x130x40.

Kiinnitä jousimutterit selkäpuihin.

Kiinnitä 82°-1390x40x40-listat ja 82°-1828x40x40-listat takaosan jousimuttereihin.

Kiinnitä sivuttaiset tuulensuojaliuskat 82°-1607x150x20 ja 82°-1534x150x20 ja lopuksi lattat 1718x150x20mm

Kate (ei sisälly perustoimitukseen) on asennettava valmistajan ohjeiden mukaisesti.

12. Kulmalistojen ja ilmanvaihtoaukon liukukansien asentaminen

## SV Montering av taket

10. Montering av invändigt tak: Montering av takstödsavsatser. Avstånd till den övre kanten: 210 mm

Installera de två takelementen.



Gör en infällning för eldstaden i det här skedet!

11. Montering av yttertaket: Anslut takstolarna med skruvar och placera dem i vägnischen i enlighet med bilden. Se upp så att de övre plåtarna inte förskjuts!

Skruva fast takstolarna i stockarna.

Fäst listerna 1719x128x40 och 1828x130x40.

Fäst spontade brädorna i takstolarna.

Fäst listerna 1390x40x40 och 1965x40x40 på baksidan på spontade brädorna.

Fäst sidolådorna 82°-1607x150x20 och 82°-1534x150x20 och slutligen lådorna 1718x150x20

Taktäckningen (ingår inte i den standardmässiga leveransomfattningen) måste installeras i enlighet med tillverkarens anvisningar.

12. Montering av hörnskarvarna och skjutluckorna för ventilation

## EN Mounting the roof

10. Mounting of internal roof: Mounting of the roof supporting ledges. Distance to the top edge: 210 mm

Insert the two roof elements.



Make the cut-out for the fireplace now!

11. Mounting the outer roof: Connect the rafters with screws and place them in to the recess according to the figure. Pay attention to the displacement of the overplates!

Screw the rafters to the logs.

Attach the strips 1719x128x40 and 1828x130x40.

Fix the tongue and groove boards to the rafters.

Fix the strips 1390x40x40 and 1965x40x40 behind on to the tongue and groove boards.

Attach the side wind slats 82°-1607x150x20 and 82°-1534x150x20 and finally the wind lats 1718x150x20.

The roofing (not included in the standard delivery scope) must be installed as per the instructions of the manufacturers.

12. Mounting the corner strips and ventilation slides

## DE Montage Dach

10. Montage Innendach: Montage der Dachauflageleisten. Abstand zur Oberkante: 210 mm

Legen Sie die beiden Dachelemente ein.



Ausschnitt für den Kamin jetzt vornehmen!

11. Montage Außendach: Verbinden Sie die Dachsparren mit den Schrauben und legen Sie diese laut Abbildung in die Ausnehmungen. Achten Sie auf die Versetzung der Überplattungen!

Verschrauben Sie die Dachsparren mit den Blockbohlen. Befestigen Sie die Leisten 1719x128x40 und 1828x130x40.

Befestigen Sie die Nut-Federbretter an den Dachsparren.

Befestigen Sie die Leisten 1390x40x40 und 1965x40x40 an den Nut-Federbrettern.

Befestigen Sie die seitlichen Windlatten 82°-1607x150x20 und 82°-1534x150x20 und zum Schluss die Windlatten 1718x150x20

Die Dacheindeckung (nicht im Lieferumfang enthalten) muss laut den Anweisungen des Herstellers installiert werden.

12. Montage Eckleisten und Lüftungsgitter

## FR Montage du toit

10. Montage du toit interne : Montage des moulures de toit. Distance avec le bord supérieur : 210 mm

Insérer les deux éléments de toit.



Effectuer la découpe pour le foyer maintenant !

11. Montage du toit extérieur : Relier les chevrons avec les vis et les placer dans le renforcement, conformément à l'illustration. Surveiller le déplacement des surdépôts!

Visser les chevrons aux madriers.

Fixez les bandes 1719x128x40 et 1828x130x40.

Fixer les planches écrou-ressort aux chevrons.

Fixer les bandes 1390x40x40 et 1965x40x40 derrière, sur les planches écrou-ressort

Fixez les lamelles anti-vent latérales 82°-1607x150x20 et 82°-1534x150x20 et enfin les lattes de vent 1718x150x20

La toiture (non incluse dans la livraison standard) doit être installée conformément aux instructions des fabricants.

12. Montage des manchons angulaires et des glissières de ventilation

## RU Установка крыши

10. Установка внутренней части крыши: Установка опорных планок крыши. Расстояние до верхнего края: 210 мм

Вставьте два кровельных элемента.



Выполните вырез под каменку на данном этапе строительства сауны!

11. Установка наружной части крыши: Соедините стропильные ноги с помощью шурупов и поместите их в углубление, как показано на рисунке. Обращайте внимание на смещения и перекосы накладок!

Скрепите стропильные ноги с брусками с помощью шурупов. Прикрепите полосы 1719x128x40 и 1828x130x40.

Закрепите доски с пружинной гайкой на стропилах.

Прикрепите полоски 1390x40x40 и 1965x40x40 к языку и бороздкам.

Присоедините боковые ветровые планки 82°-1607x150x20 и 82°-1534x150x20 и, наконец, ветровые планки 1718x150x20

Кровля (не входит в стандартный комплект поставки) устанавливается в соответствии с инструкциями производителя.

12. Установка боковых реек и вентиляционных ползунов<sup>29</sup>

10.

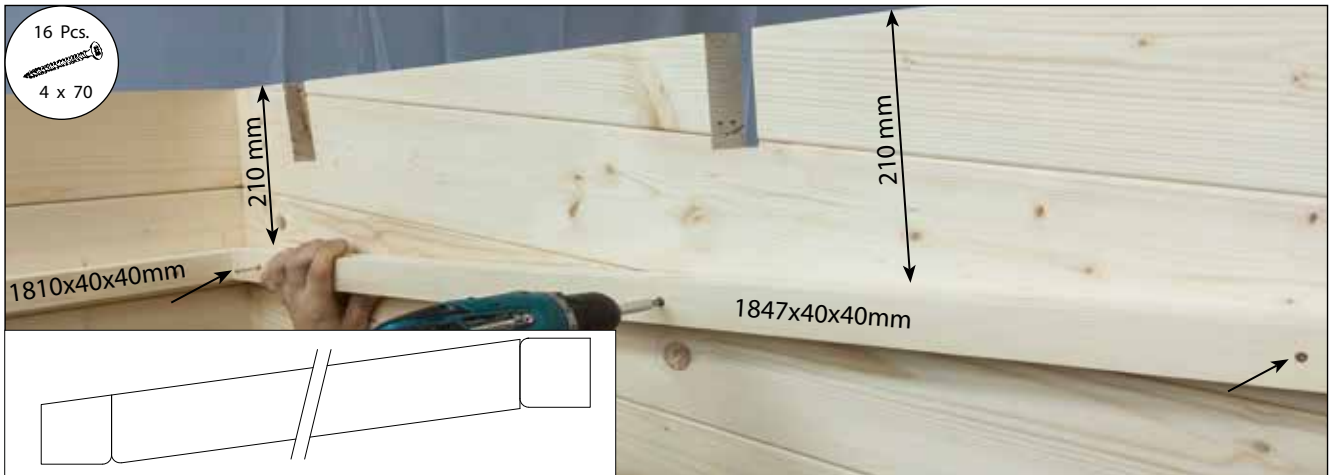

- FI** Asenna kiuas kiukaan ohjeen mukaisesti.
- SV** Montera ugnen i bastun enligt monteringsanvisningar i ugnens bruksanvisningar.
- EN** Install the stove following instructions in the stove's installation manual.
- DE** Installieren Sie den Ofen. Siehe die Anweisungen im Handbuch zum Ofen.
- FR** Installez le poêle. Consultez les instructions du manuel du poêle.
- RU** Установите электрокаменку в соответствии с их инструкциями.

11.

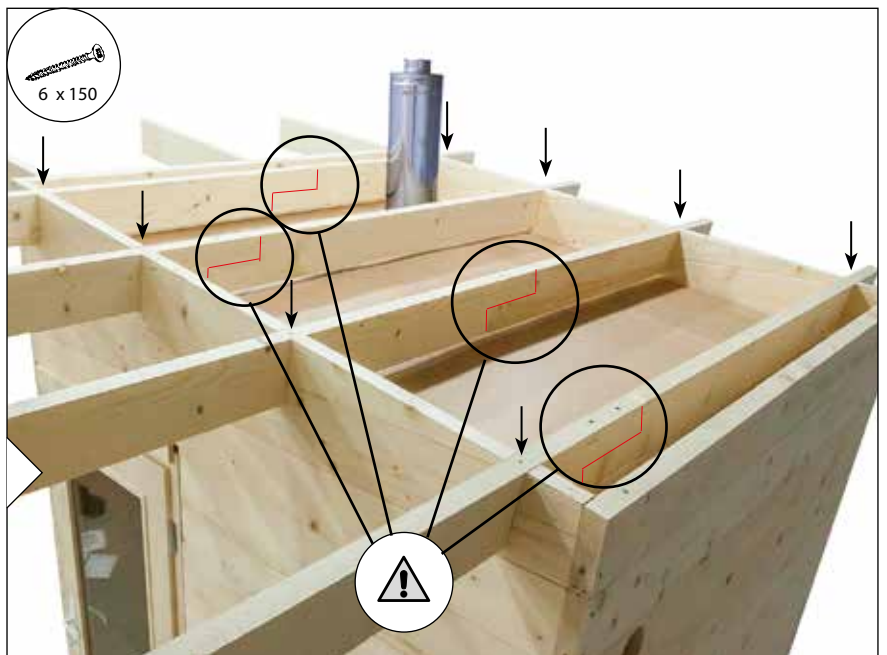
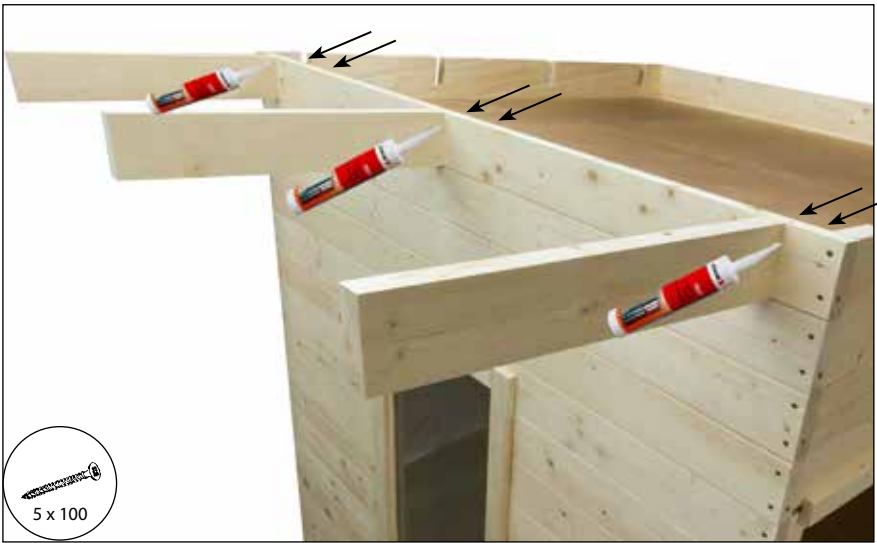



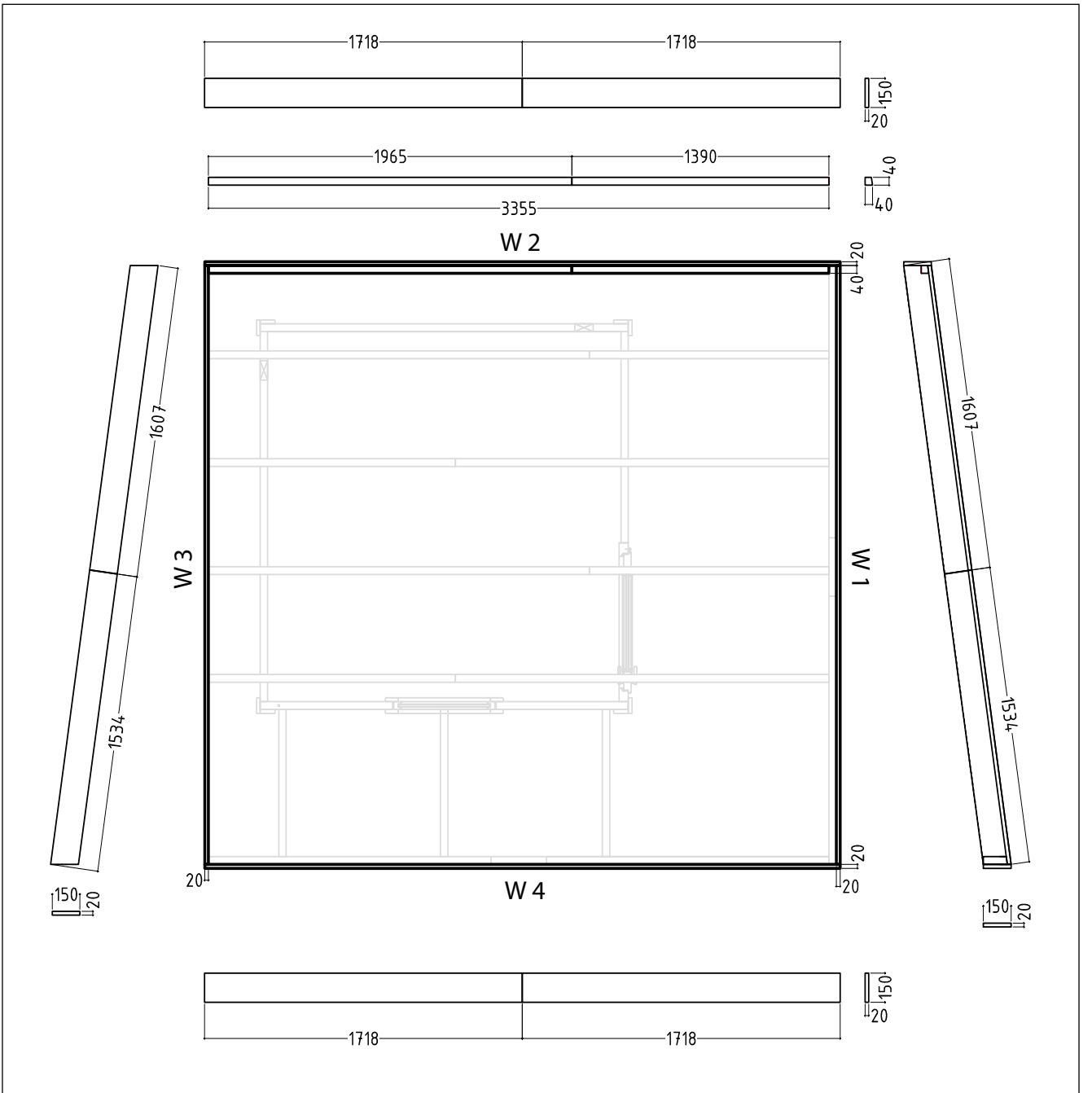

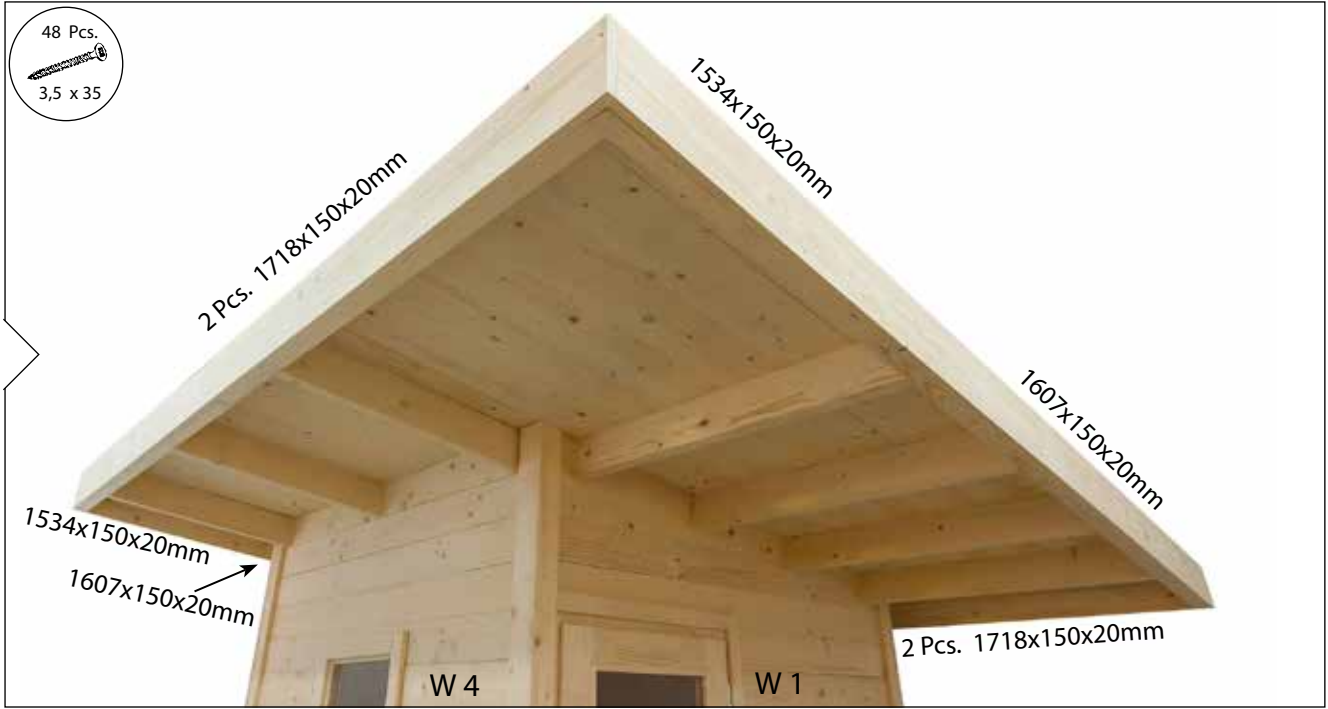

12.



**FI** Asenna kiuas kiukaan ohjeen mukaisesti.

**SV** Montera ugnen i bastun enligt monteringsanvisningar i ugnens bruksanvisningar.

**EN** Install the stove following instructions in the stove's installation manual.

**DE** Installieren Sie den Ofen. Siehe die Anweisungen im Handbuch zum Ofen.

**FR** Installez le poêle. Consultez les instructions du manuel du poêle.

**RU** Установите электрокаменку в соответствии с их инструкциями.

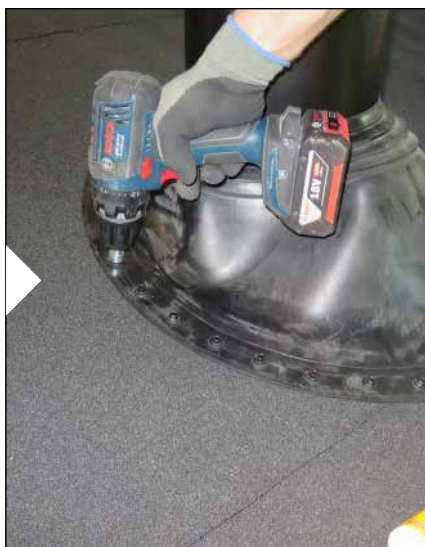

## FI Terassin kokoaminen (lisävaruste)

13. Terassin lattia: Aloita terassin sokkelipuun asentaminen kiinnittämällä palkit 5 x 80 mm ruuveilla.

Aseta terassilaudat paikoilleen ja kiinnitä ne palkkeihin 4 x 60 mm ruuveilla.

Asenna lattialaudat.

14. Asenna näkösuojaelementit paikoilleen

15. Asenna Katon tukipylväs

## SV Konstruktion av uteplatsen (tillval)

13. Uteplatsens golv: Börja med att montera uteplatsens basstomme genom att lägga ned brädorna och fästa dem med 5 x 80 mm skruvar.

Lägg ned uteplatsens brädor och fäst dem med stänger med 4 x 60 mm skruvar.

Montera golvbrädorna

14. Montera elementen för insynsskyd

15. Montera Takstödspost

## EN Construction of the terrace (optional)

13. Terrace floors: Start with the mounting of the base frame of the terrace by setting the bards and fixing them with 5x80 mm screws.

Set the terrace boards and fix them to the bars with 4x60 mm screws.

Mount the floor boards

14. Mount the privacy protection elements

15. Mount the Roof support posts

## DE Bau der Terrasse (optional)

13. Terrassenboden: Beginnen Sie mit der Montage des Grundrahmens der Terrasse, indem Sie die Balken auflegen und mit 5x80 mm Schrauben verschrauben.

Legen Sie die Terrassendielen auf und befestigen Sie sie an den Balken mit 4x60 mm Schraube.

Montage der Bodenbretter

14. Montage der Sichtschutz-Elemente

15. Montage Dachstützpfosten

## FR Mise en place de la terrasse (en option)

13. Sols de la terrasse : Commencer par le montage du cadre de base de la terrasse en posant les éléments de bardage et en les fixant avec des vis 5x80 mm.

Poser les planches de terrasse et les fixer aux barres avec des vis 4x60 mm.

Monter les planches de sol

14. Monter les éléments de protection de la vie privée :

15. Monter Poteaux de support de toit

## RU Постройка террасы (опция)

13. Полы террасы: Начиная с установки основания террасы, разместив доски и закрепив их с помощью шурупов 5x80 мм.

Разместите доски террасы и закрепите их на брусках с помощью шурупов 4x60 мм.

Установите доски пола

14. Установите элементы индивидуальной защиты

15. Установите Опорные столбы для крыши

13.

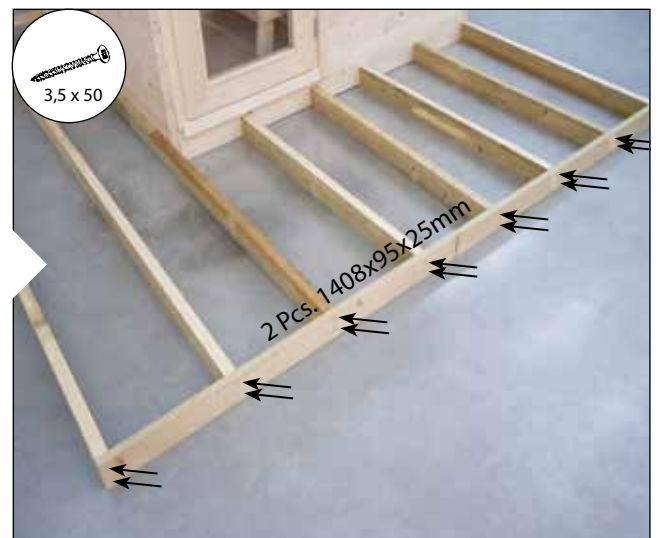
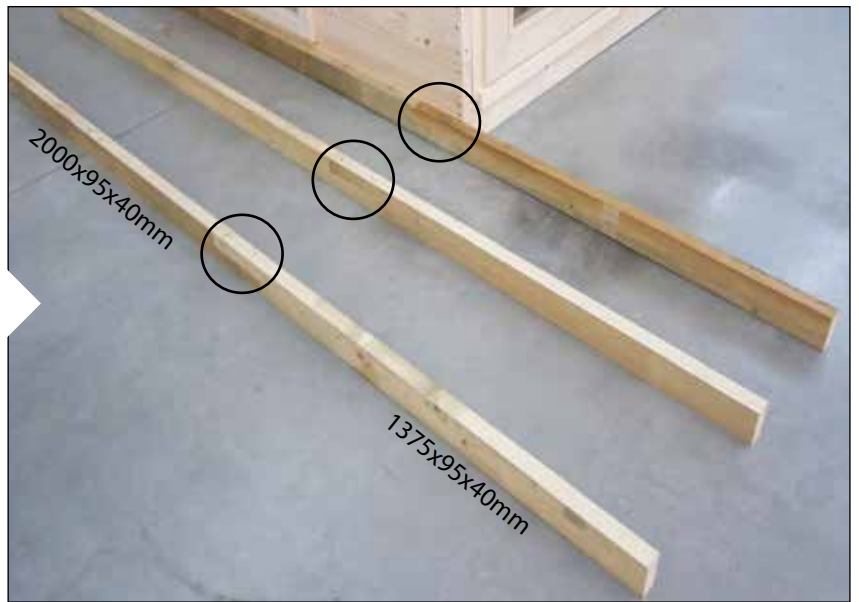
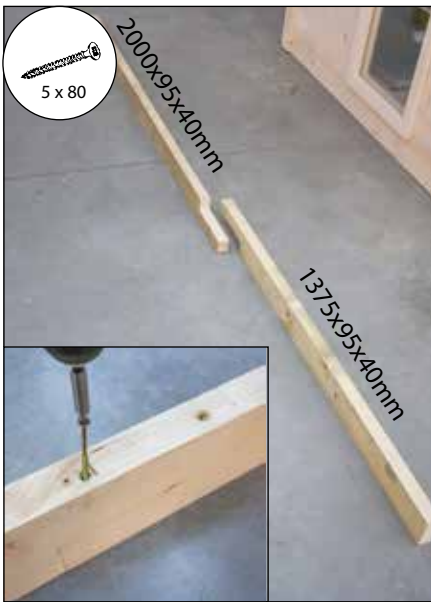

13.

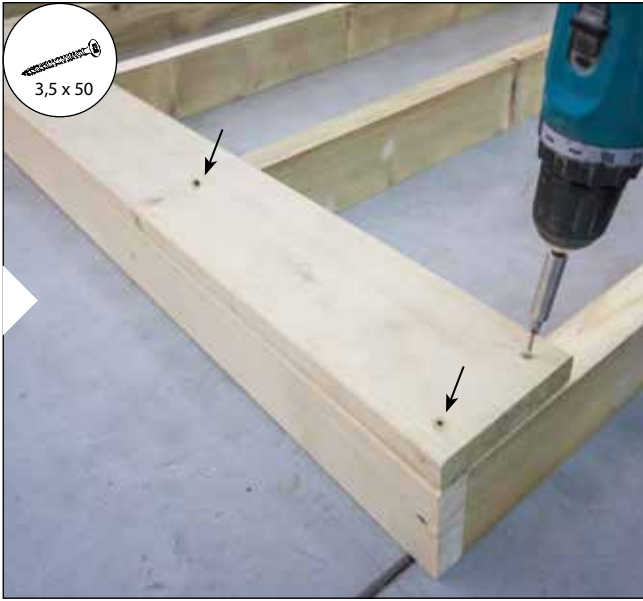

14.





15.

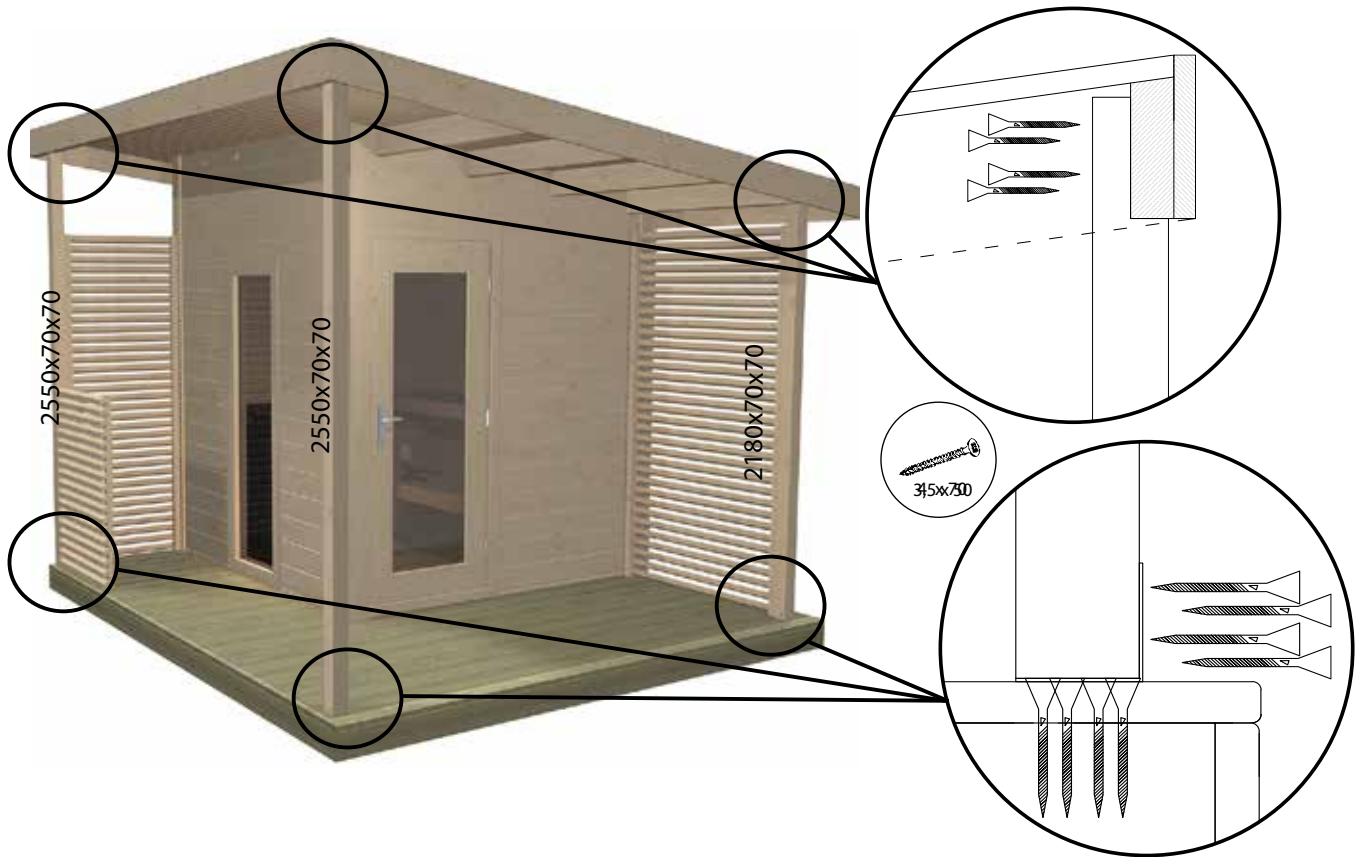

Global:  
[www.harvia.fi](http://www.harvia.fi)  
Tel. +358 207 464 000



Central Europe:  
[www.sentiotec.com](http://www.sentiotec.com)  
Tel. +43 7672 22 900-50